

Hãy Cùng Nhau Chơi Đùa!

Các Sinh Hoạt cho Gia Đình



BỘ
1

Tham Gia với
Người Khác, Vật Liệu
và Thế Giới



Làm Bạn



Chuyện Gì

Một quan điểm chung là “cần cả làng mới nuôi được một trẻ lớn khôn.” Điều này có nghĩa là toàn thể cộng đồng, theo những cách khác nhau, đều giữ một vai trò trong việc nuôi nấng trẻ em, và cần có nhiều người và quan điểm khác nhau để trẻ phát triển lành mạnh. Trẻ em học hỏi từ cha mẹ, người giữ trẻ, cộng đồng, và người cao niên. Chúng sẽ bắt chước và làm theo các hành động của người lớn, kể cả cách giao thiệp với người khác. Sau đây là một số ý tưởng để giúp con quý vị cảm thấy an toàn và kết nối với cộng đồng và những người xung quanh chúng bằng cách thực tập các khả năng làm bạn và phát huy lòng cảm thông khi chơi đùa.

1 Tạo Dựng Môi Trường

Khi có một sinh hoạt xã hội (giữ trẻ, trường học, tiệc sinh nhật, đến trung tâm cộng đồng, ngày đi chơi, hoặc có anh chị em để chơi chung), hãy nói chuyện với trẻ về diễn tiến sắp tới, ai có thể có mặt, và chúng có thể tập làm bạn tốt như thế nào.

Hỏi trẻ xem trẻ nghĩ làm bạn có nghĩa là gì. Quý vị có thể đề nghị vài chuyện để bắt đầu nói chuyện hoặc quý vị có thể đọc truyện về bạn bè. Kể một câu chuyện dùng chính quý vị làm thí dụ hoặc nhớ lại một thí dụ có trẻ trong đó cũng có thể gợi ý. Trẻ càng có thêm ý tưởng của chính mình thì trẻ sẽ càng hiểu và nhớ hơn. Sau đây là một số thí dụ về việc làm bạn tốt có nghĩa như thế nào:

- Chia sẻ đồ chơi/vật liệu
- Thay phiên chơi đồ chơi hoặc tham gia sinh hoạt
- Tự giới thiệu mình và mỉm cười
- Đáp ứng khi có người nói chuyện với mình
- Hãy lịch sự, mời chơi
- Trợ giúp hoặc ngỏ ý muốn giúp
- Cho những người khác biết mình thích gì về họ hoặc các nỗ lực của họ

2 Chơi!

Hãy chọn một ý tưởng của trẻ hoặc một ý tưởng từ danh sách ở trên để thực tập trong thời gian chơi đùa. Chơi cùng với trẻ em và làm gương trong việc đưa đồ chơi hoặc thay phiên nhau. Hãy làm gương về việc hợp tác và thân thiện và nói những câu như: “Đây, bạn của bạn đây” hoặc “Đến lượt bạn chơi cầu tuột!”

Sau sinh hoạt này, hãy nói với trẻ là quý vị để ý thấy trẻ làm gì và củng cố tích cực là trẻ đã thử làm điều gì mới. Nếu quý vị thấy trẻ đáp ứng tích cực, hãy giải thích cho trẻ những gì quý vị nhìn thấy. Thí dụ, “Con đã đưa cho bạn chiếc xe và bạn con cười rạng rỡ! Bạn con đến khoe với mẹ mình! Mẹ nghĩ bạn con thích lắm!”

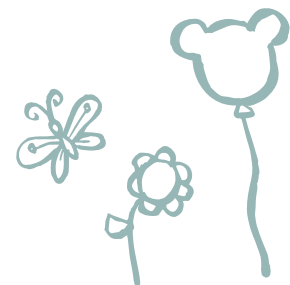

Tại Sao

Thực tập làm bạn sẽ giúp trẻ

- Phát triển ý thức an sinh, thân thuộc, và độc lập
- củng cố khả năng truyền thông
- Phát huy khả năng tự kiểm soát và đối phó
- Yểm trợ khả năng giải quyết tranh chấp và cộng tác

Cách Nào

Hãy chọn một ngày chơi đóng kịch! Thu thập một số thú nhồi bông, xe đồ chơi, tượng nhỏ hoặc đồ chơi khác, rồi mở tiệc sinh nhật! Thử đóng kịch đang dự một buổi tiệc.

Trẻ em thường có nhiều ý tưởng về thế nào là một người bạn tốt. Hãy ghi lại ý tưởng của trẻ và khuyến khích chúng tạo thành một câu truyện. Quý vị và trẻ có thể làm việc với nhau để viết ra chữ hoặc vẽ tranh ảnh, hoặc có thể trẻ muốn tự làm một mình.

Nếu trẻ vẫn còn đang học cách chơi với hoặc gần các trẻ khác, bắt đầu bằng cách chơi bên cạnh các trẻ khác. Khi trẻ tiếp tục tập trung vào việc tự chơi một mình, rồi bắt đầu xem các trẻ khác, thử trao đổi đồ chơi. Trong trường hợp này, trẻ đang cầm một món đồ chơi và trẻ kia cầm một món đồ chơi khác. Quý vị có thể khuyến khích trẻ em đổi nhau hoặc làm gương về các hành động và đáp ứng tích cực trong khi nói: "Chúng mình đổi đồ chơi với nhau đi!"

Đi đến sân chơi! Đây là các địa điểm lý tưởng để bắt đầu thực tập các năng khiếu làm bạn vì thường có nhiều trẻ em khác gần đó, và có nhiều chỗ cho trẻ chơi đùa. Sân chơi cung cấp các cơ hội tự nhiên để tự giới thiệu mình, thay phiên nhau, và đề nghị trợ giúp.

Đọc một quyển sách với trẻ về chuyện kết bạn hoặc các ý tưởng khác nối với chủ đề này. Các đề nghị gồm có:

- *Have You Filled a Bucket Today?* của Carol McCloud
- *The Rabbit Listened* của Cori Doerrfield

Hãy xem thử [erase=expect respect & a safe education](https://www2.gov.bc.ca/gov/content/erase) để biết các hướng dẫn và phương tiện về các cộng đồng trường học an toàn và quan tâm và nhiều vấn đề khác: <https://www2.gov.bc.ca/gov/content/erase>

Ở Đâu

Trẻ em có thể thực tập các năng khiếu làm bạn trong bất cứ môi trường nào.

Khi Nào

Quý vị có thể thực tập khi trẻ em đang mang nhiều tâm trạng khác nhau (hưng khởi, bình tĩnh, mệt mỏi). Hãy nhớ là những mức năng khiếu thay đổi khác nhau tùy theo cảm nghĩ của chúng ta như thế nào.



Giỏ Đồ Chơi Khám Phá

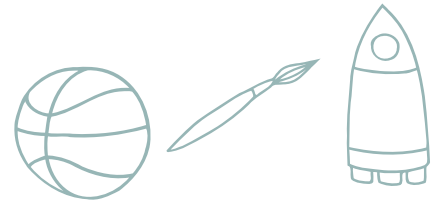

Chuyện Gì

Kinh nghiệm này phát xuất từ ý tưởng “Chơi Khám Phá,” một từ ngữ do Tâm Lý Gia Trẻ Em, Elinor Goldschmeid, đặt ra. Từ ngữ này chỉ có nghĩa là khám phá các tính chất của đồ vật. Sinh hoạt này cũng được gọi là “Giỏ Đồ Chơi Khám Phá.”

1 Tạo Dựng Môi Trường

- Bỏ vào một cái giỏ nhiều đồ vật tìm được chẳng hạn như chìa khóa, vật dụng nhà bếp hoặc những vật dụng khác trong nhà, rồi đưa cho trẻ mà không chỉ dẫn trò chơi.
- Nếu quý vị không ở nhà, hãy thử những vật theo cùng chủ đề ở gần đó (thí dụ, vật liệu thiên nhiên tìm thấy tại một bãi biển hoặc công viên). Bất cứ hộp đựng nào (tô chén hoặc túi) có thể đựng những vật thu thập đều có thể dùng thay cho giỏ.

2 Chơi!

Trò chơi do trẻ dẫn dắt này cung cấp vô số cơ hội để thăm dò, sáng tạo, và phát minh! Ngoài việc phát triển óc sáng tạo, trẻ em còn học những điều cơ bản của khoa học bằng cách áp dụng giác quan của mình để thăm dò những gì chúng tìm thấy trong giỏ này. Khi đặt những câu hỏi để ngỏ là quý vị cũng yểm trợ cho trẻ phát triển các năng khiếu truyền thông và đọc viết.

Tại Sao

Qua kinh nghiệm này, trẻ em sẽ học

- Thăm dò thế giới bằng cách dùng cơ thể và tất cả các giác quan của mình
- Phát triển các năng khiếu trừu tượng và suy nghĩ phê bình, cũng như các năng khiếu sáng tạo và phát minh
- Gây dựng tính độc lập và lòng tự tin khi thăm dò các dự án mới
- Nâng cao khả năng vận động tinh vi bằng cách vận dụng, mở, đóng, và tách rời vật dụng

Cách Nào

Một số vật dụng để nghị là cuộn tóc, tách, thìa gỗ, cây đánh trứng bằng kim loại, bình lắc, ống chỉ đã trống, CD cũ, chìa khóa cũ, giấy gói hạt bong bóng, hoặc những mẫu thảm nhỏ và vải vụn. Gồm cả những thứ và vật liệu thiên nhiên như gỗ trôi, vỏ sò, đá, lá cây, và quả thông.

Thêm những thứ khác như vật dụng chồng lên nhau (búp bê Nga chồng lên nhau hoặc cup đo lường). Quý vị cũng có thể thử những viên bi lớn, vật trang trí ngày lễ, bọt biển, một hũ nút, ống cao su, hạt sỏi, hoa hoặc cây plastic, bàn chải gỗ, hộp đựng trứng, hoặc kẹp quần áo.



Đặt những câu hỏi để ngó như

- “Con tìm được gì vậy?”
- “Con nhìn thấy/cảm thấy/nghe được gì?”
- “Con nghĩ xem mình dùng cái này để làm gì?” Không có câu trả lời đúng hay sai.
- Quý vị hỏi trẻ cảm thấy gì và cách trẻ hiểu vật dụng
- “Con có thấy thích khi cầm nó hay không (và tại sao)?” hoặc “Con cảm thấy thế nào?”

Đặt những vật nhỏ hơn vào trong một túi vải hoặc vớ (tất). Không có chỉ dẫn, trẻ tự nhiên sẽ sờ quanh chiếc vớ và thò tay vào trong để thăm dò những món giấu bên trong vớ. Đặt những câu hỏi để ngó — có thể tự nhiên sẽ trở thành trò chơi suy đoán xem có những gì bên trong vớ. Hãy nhớ tập trung vào các giác quan để giúp trẻ sử dụng cảm giác và đoán có gì bên trong.

Đọc một quyển sách với trẻ về các đồ vật tìm thấy hoặc các ý tưởng khác kết nối với sinh hoạt này. Sau đây là một đề nghị:

- *Ashley Bryan’s Puppets: Making Something from Everything* của Ashley Bryan

Ở Đâu

Có thể thực hiện kinh nghiệm này ở bất cứ chỗ nào, tốt nhất là trong một khu vực có nhiều chỗ cho trẻ bày các vật dụng ra và thăm dò từng món một.

Khi Nào

Có thể có sinh hoạt này vào bất cứ lúc nào trong ngày và tốt nhất là thử thực hiện với riêng từng trẻ hoặc trong những nhóm nhỏ.

Tham khảo

Ranson, Anna (2010, October 28), *Heuristic Play-Treasure Basket*.

Lấy từ <https://theimaginationtree.com/heuristic-play-treasure-baskets/>

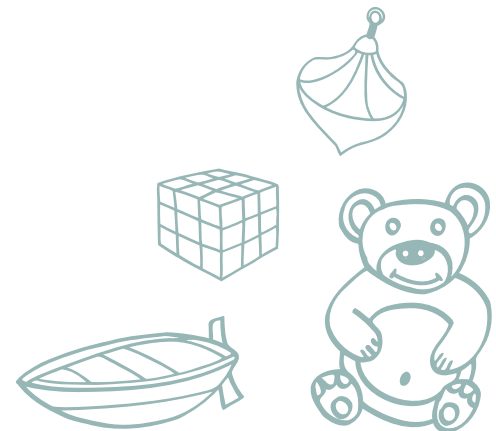

Ngưng Nhảy



Chuyện Gì

Trẻ em thích âm nhạc, nhịp điệu, và nhảy múa. Hãy thử sinh hoạt này để thăm dò năng khiếu hiểu biết âm nhạc. Kinh nghiệm này khuyến khích trẻ em thăm dò âm nhạc và vũ điệu từ các nền văn hóa khác nhau. Khi chơi, trẻ có thể tập nhiều động tác khác nhau cũng như kiểm soát tính bốc đồng.

Nhiều trẻ biết và chơi trò “Ngưng Nhảy.” Trẻ em nhảy múa hoặc chuyển động theo điệu nhạc, nhưng khi tắt nhạc thì trẻ phải ngưng nhảy để giữ cứng đờ người trong tư thế đang nhảy/chuyển động của mình. Loại trò chơi “ngưng nhảy” này giới thiệu cho trẻ bài hát và nhịp điệu của các nền văn hóa khác nhau. Quý vị sẽ cần có một nguồn cung cấp nhạc văn hóa cho sinh hoạt này như YouTube, một chương trình ứng dụng phát nhạc trực tiếp, hoặc một đài radio phát thanh nhạc thế giới.

1 Tạo Dựng Môi Trường

- Mời trẻ chơi một trò chơi nhảy theo vũ điệu.
- Tìm hoặc lập ra một chỗ riêng với nhau để quý vị có thể vận dụng toàn bộ cơ thể để cử động theo điệu nhạc khi nghe nhạc.
- Giải thích là trò chơi này là nhảy múa và ngưng nhảy theo điệu nhạc.
- Tập với nhau vài lần dùng dấu hiệu “Nhảy!” và “Ngưng Nhảy!” theo nhạc hoặc không có nhạc.

2 Nghe và Ngưng!

- Nghe các bài hát từ nền văn hóa của chính quý vị hoặc từ khắp nơi trên thế giới và nhảy theo những bài hát đó.
- Trong khi quý vị đang nhảy múa, tắt nhạc và nói: “Ngưng!”
- Quan sát khi nào trẻ sẵn sàng cho một bài hát khác, hoặc khi nào đổi hoặc chấm dứt trò chơi này. Nói về kết quả quan sát của quý vị là: “Xem ra con sẵn sàng cho một bài mới rồi. Mình thử bài kế không?”

Tại Sao

Qua kinh nghiệm này, trẻ em sẽ

- Học các bài hát đa văn hóa, gồm cả những bài từ nền văn hóa và truyền thống của chính quý vị
- Tập tự kiểm soát bằng kiểm soát cơ thể mình để bắt đầu hoặc ngưng nhảy múa
- Gia tăng các năng khiếu truyền thông và đọc viết

Cách Nào

Hỏi trẻ xem chúng thích nghe và nhảy theo bài hát nào. Nhảy theo nhạc cùng với trẻ.

Nếu trẻ chưa ngưng nhảy theo mệnh lệnh, hãy giúp trẻ ngưng nhảy bằng cách bế thốc trẻ lên, hoặc cầm tay trẻ và làm mặt buồn cười. Nói: “Ngưng Nhảy!” mỗi lần như vậy để giúp trẻ hiểu trường hợp đó.

Trẻ em có thể tắt nhạc khi chúng muốn mọi người “ngưng nhảy.” Hoặc, hãy theo hướng dẫn của trẻ khi chúng tự ngưng nhảy.



Tim các loại nhạc khác nhau từ khắp nơi trên thế giới để có thể nghe trong những lúc khác nhau trong ngày. Thí dụ, vào buổi sáng hoặc chiều, mở loại nhạc vui nhộn. Vào buổi tối, chọn loại nhạc êm đềm và nhẹ nhàng hơn.

Để giúp trẻ phát huy năng khiếu đàm thoại, hãy hỏi trẻ những câu hỏi như, “Con cảm thấy như thế nào khi nghe bài hát này?” hoặc “Con thích nhất phần nào trong bài hát này?” Đổi lại, hãy cho trẻ biết quý vị cảm thấy như thế nào và cũng cho trẻ biết phần ưa thích nhất của quý vị.

Thử hỏi trẻ xem trẻ có muốn nhảy hay không. Kinh nghiệm có thể được thực hiện dễ dàng trong nhà hoặc ngoài trời. Hãy hỏi trẻ: “Con muốn nhảy ngoài trời không? Hay nhảy trong nhà vui hơn? Con muốn nhảy ở đâu hơn?” Để cho trẻ chọn chơi ở đâu.

Đọc một quyển sách với trẻ về nhảy múa hoặc các ý tưởng khác liên quan đến chủ đề này.

Các đề nghị gồm:

- *The Jingle Dancer*, của Cynthia Leicht Smith
- *Dance Baby Dance*, của Andrea Spalding

Ở Đâu

Có thể áp dụng sinh hoạt này ở nơi nào có đủ chỗ cho trẻ em nhảy nhót và có nhạc.

Khi Nào

Có thể áp dụng sinh hoạt này bất cứ lúc nào trong ngày.



Hãy Cùng Nhau Cắm Trại!

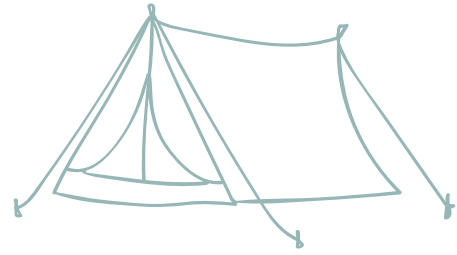

Chuyện Gì

Đi cắm trại thật hoặc giả vờ cắm trại là một cách hay để tạo hứng khởi cho trẻ khi bắt đầu sang xuân, và để ra ngoài trời nhiều hơn mà tận hưởng thiên nhiên! Sau đây là một số bước nhằm đem lại kinh nghiệm cắm trại vui thú với trẻ:

1 Tạo Dựng Môi Trường

- Dựng lều chơi (hoặc lều thật cỡ nhỏ).
- Cung cấp túi ngủ và ngay cả làm lửa trại giả bằng những khúc gỗ màu nâu, đỏ, cam, và vàng (hoặc làm từ những cuộn giấy lau tay cũ và khăn giấy).
- Vẽ rừng trên tường có cây cối, một bầu trời đầy sao ban đêm, và một số thú rừng với trẻ.
- Nói với trẻ: "Minh hãy nghĩ đến một việc tử tế có thể làm cho nhau khi cắm trại."

2 Các Sinh Hoạt Cắm Trại

Hỏi trẻ xem chúng thích những loại sinh hoạt nào khi cắm trại. Một số ý tưởng:

Câu cá!

- Đổ đầy nước một hồ bằng cao su bơm hơi, hoặc một bồn cạn có cá cắt ra từ bìa cứng dùng kẹp giấy làm miệng các hoặc cá làm bằng que chui ống.
- Dùng cây dài, dây, và nam châm cột vào đầu cây làm cần câu, hoặc uốn que chui ống thành móc câu.
- Câu cá! Khi câu được cá, nói cho trẻ biết cá sống trong sông ngòi, hồ, và đại dương như thế nào, do người dân tại BC thường ăn cá.

Kể chuyện

- Hát những bài hát cắm trại và kể chuyện ma (dĩ nhiên là phải thích hợp với hạng tuổi), hoặc kể chuyện có gốc từ nền văn hóa của quý vị mà quý vị đã học hoặc nghe được từ thuở bé từ gia đình hoặc cộng đồng của mình.
- Đọc một quyển sách từ thư viện địa phương hoặc một câu chuyện từ kệ sách thuộc loại truyện vui để đọc quanh "lửa trại."

Thám hiểm thiên nhiên bên ngoài

- Một phần lớn khi đi cắm trại là tận hưởng thiên nhiên, Dù chỉ đóng kịch cắm trại, hãy ra ngoài trời ở sâu sau hoặc đến một công viên gần đó với trẻ để ngắm nhìn cây cối, hoa, lá, và thú vật xung quanh. Hãy cảm nhận và ngửi những loại thực vật khác nhau mà quý vị biết là an toàn. Hãy nghe tiếng chim hót. Hỏi trẻ những câu hỏi về những gì chúng nghe, ngửi, và cảm nhận được.

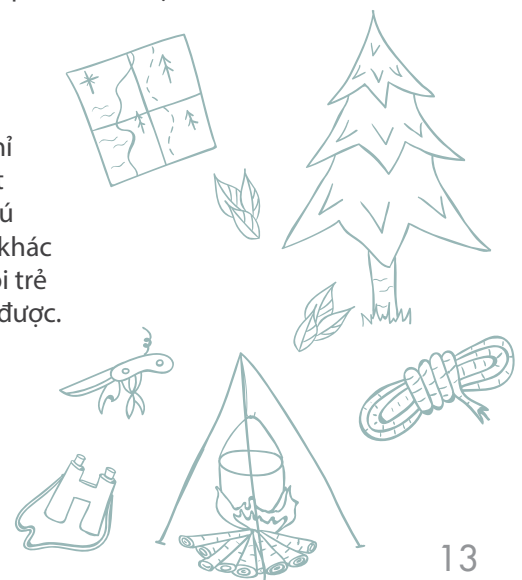

3

Thử làm “Thức Ăn Cắm Trại”

Hãy hỏi trẻ: “Con muốn ăn loại thức ăn nào khi cắm trại?”

Thử thăm dò những loại thức ăn cắm trại vui thú và bổ dưỡng như

- **Bánh Bannock hoặc Bánh Mì Chiên:** Nói chuyện với trẻ về cách có thể làm bánh bannock trên những que hơ trên lửa. Ăn với da ua và dâu, hoặc nấu chày phô mai trên bánh hoặc kẹp giữa bánh. Công thức làm bánh này có đăng tại đây: <https://www.appetitetoplay.com/healthy-eating/recipes/bannock>
- **Thuyền Khoai Tây:** Dùng giấy nhôm bọc những củ khoai tây nhỏ rồi bỏ lò ở 400 độ khoảng 30 phút hoặc cho đến khi xiên thủng khoai dễ dàng bằng nĩa. Để nguội một chút, rồi cho trẻ một củ. Thử bày phô mai, da ua Hy Lạp, hành lá, bông cải broccoli cắt hạt lựu hấp chín, đậu nấu chín, hoặc thịt gà lên trên khoai.
- **Chuối Xẻ:** Bảo trẻ giúp chuẩn bị chuối bằng cách đặt nguyên trái hoặc nửa quả chuối lên một tờ giấy nhôm hoặc giấy sáp có bôi dầu trơn. Để cho trẻ tập xẻ dọc quả chuối thành hai miếng bằng dao plastic. Thử bỏ lên trên chuối những thứ như dừa nạo, những viên sô cô la nhỏ không ngọt lắm, granola hạt, dâu, và hạnh, hoặc bơ hạt (tùy theo những chứng dị ứng). Bỏ lò 200 độ trong 15-20 phút cho đến khi chuối mềm khi dùng kẹp bóp vào chuối. Để nguội bớt trước khi cho trẻ ăn còn để nguyên chuối trong giấy nhôm cho đúng kiểu cắm trại!

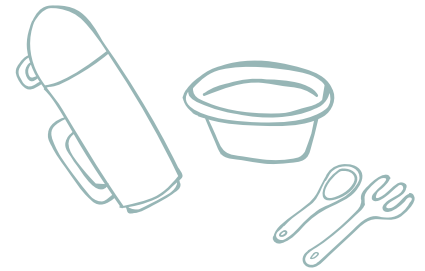

Tại Sao

Qua kinh nghiệm này, trẻ em sẽ học

- Thám hiểm thế giới xung quanh bằng cách dùng cơ thể và các giác quan của mình
- Xây cất, tạo dựng, và thiết kế dùng nhiều vật liệu khác nhau
- Hãy sáng tạo và biểu lộ theo nhiều cách khác nhau (thí dụ, hát, kể chuyện)
- Phát triển ý thức thắc mắc về các môi trường thiên nhiên

Cách Nào

Cùng với trẻ, hãy thử các sinh hoạt dựa theo sở thích của chúng.

- Lập ra một chỗ cho trẻ thăm dò độc lập các sinh hoạt khác nhau, và thử đứng ngoài quan sát. Quan sát các sở thích của chúng, và đặt các câu hỏi khuyến khích thăm dò.
- Khuyến khích trẻ nghĩ đến những trò chơi và ý tưởng mới theo chủ đề cắm trại.
- Đọc một câu chuyện với trẻ về chuyện đi cắm trại hoặc các ý tưởng khác liên quan đến sinh hoạt này. Sau đây là một đề nghị:
 - » *Scaredy Squirrel Goes Camping* của Melanie Watt
- Xem các công viên BC: <http://www.env.gov.bc.ca/bcparks/reserve/>

Ở Đâu

Có thể áp dụng sinh hoạt này trong nhà hoặc ngoài trời. Chơi đóng kịch cắm trại ở sân sau lúc nào cũng vui và hào hứng.

Tham Khảo

Child Health BC. (2017). Appetite to Play.

Lấy từ <https://www.appetitetoplay.com/healthy-eating/tips-ideas/lets-go-camping>

Khi Nào

Hãy thử các sinh hoạt này vào buổi sáng hoặc chiều. Có thể kể chuyện bất cứ lúc nào trong ngày.

Ống Bí Ẩn

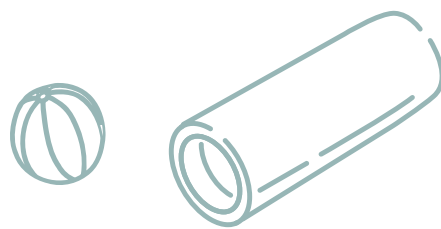

Chuyện Gì

Hãy thử kinh nghiệm này nếu trẻ tỏ vẻ thích vận dụng đồ vật, giấu những vật nhỏ hơn trong những vật lớn hơn, hoặc tò mò về những thành phần khác nhau của đồ chơi hoặc vật dụng.

Kinh nghiệm này gồm có thí nghiệm và tiên đoán có thể đưa đến kết quả như thế nào khi con quý vị lăn những quả banh có cỡ khác nhau qua một ống (ống giấy cứng đựng bích chương cuộn tròn, hoặc ống xây cất đều được).

1 Tạo Dụng Môi Trường

- Quý vị có thể tìm những ống đựng bích chương nhận được qua đường bưu điện. Thường thì những ống đựng này được cung cấp miễn phí. Quý vị có thể dùng banh quần vợt hoặc các loại banh khác mà quý vị đã có sẵn.

2 Chơi!

Bắt đầu bằng một quả banh vừa lọt qua ống. Đặt một quả banh vào một đầu và nâng đầu đó lên cho banh lăn ra ngoài đầu bên kia. Nói với trẻ về những gì quý vị đang làm. “Mình hãy đặt quả banh vào trong này. Có vừa lọt hay không? Rồi! Nếu mẹ nâng ống lên thì sao? Chà! Banh lọt ra ngoài đầu kia!”

Nhìn xuyên qua ống để thấy trẻ ở đầu bên kia. Để cho trẻ thử nhìn và nhận xét về những gì đang diễn ra. Thử làm nhiều bộ mặt khác nhau cho trẻ bắt chước hoặc gọi tên.

Sau khi trẻ đã có dịp để thăm dò ống và banh, quý vị có thể dùng thêm những quả banh khác có cỡ khác nhau. Một số sẽ vừa lọt ống, một số sẽ không vừa. Thử nói chuyện thăm dò cảm nghĩ của trẻ bằng cách nói về những gì trẻ đang làm. “Con bỏ quả banh vào ống đi!”

Cùng nhau vui thú thí nghiệm và nói về những gì đang diễn ra để giúp trẻ hiểu thêm và có nhiều ngữ vựng hơn. Hãy dùng những chữ như “to, to hơn, to nhất, nhỏ, nhỏ hơn, nhỏ nhất, vừa, không vừa.” Hỏi trẻ xem chúng nghĩ kết quả sẽ ra sao (tiên đoán).

Tại Sao

Qua kinh nghiệm này, trẻ em học

- Thăm dò hai món vật dụng và cách tác động với nhau theo một cách mới
- Tiên đoán kết quả có thể ra sao (nền tảng của nhiều cuộc thí nghiệm khoa học)
- Thăm dò ngữ vựng mới cũng như các ý niệm số học, chẳng hạn như đếm số banh quý vị lăn xuyên qua ống, và nói về màu sắc và kích thước của những quả banh này

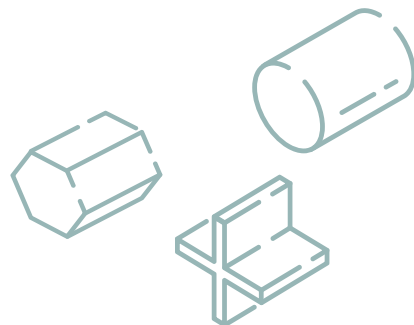

Cách Nào

Quý vị có thể bắt đầu thăm dò ống đựng và banh riêng rẽ. Chơi ú òa (peekaboo) qua ống đựng với trẻ, và lăn banh tới lui. Sau khi trẻ đã quen với cả hai vật này thì quý vị có thể kết hợp với nhau.

Lăn banh qua ống đựng, rồi cho trẻ có thì giờ thăm dò và thử làm như vậy. Nhận xét về diễn tiến này. Quý vị có thể bảo trẻ tiên đoán kết quả sẽ ra sao như, “Khi con bỏ banh vào trong ống và không nâng ống lên thì sao?” Quý vị có thể dùng nhiều quả banh khác cỡ nhau. Một số sẽ vừa lọt, và một số sẽ không vừa. Thử hỏi những câu như, “Khi con bỏ vào trong đó một quả banh nhỏ hơn hoặc banh to hơn thì sao?” Trẻ có thể thử đoán kết quả sẽ ra sao.

Thử hỏi trẻ, “Con có thể làm gì khác nữa với các vật liệu này?” Chúng có thể muốn xây một kiến trúc gồm những bệ lên xuống hoặc những loại đường rầy khác. Khuyến khích trẻ thí nghiệm và thăm dò bằng nhiều loại vật liệu khác nhau, banh, và đồ vật khác, và tiên đoán sẽ diễn ra chuyện gì.

Đọc một câu truyện với trẻ về việc thăm dò hoặc các ý tưởng khác liên quan đến sinh hoạt này. Sau đây là một đề nghị:

- *Not a Stick* của Antoinette Portis

Ở Đâu

Có thể chơi trò chơi này trong nhà hoặc ngoài trời.

Khi Nào

Cũng như tất cả mọi sinh hoạt, tốt nhất là chơi khi trẻ không buồn ngủ hoặc đói mà chơi khi trẻ cảm thấy tỉnh táo và sẵn sàng thăm dò.

Tham Khảo

Community Action Program for Children (CAPC) (Chương Trình Tác Vụ Cộng Đồng cho Trẻ Em).

Lấy từ <https://www.canada.ca/en/public-health/services/health-promotion/childhood-adolescence/programs-initiatives/community-action-program-children-capc.html>

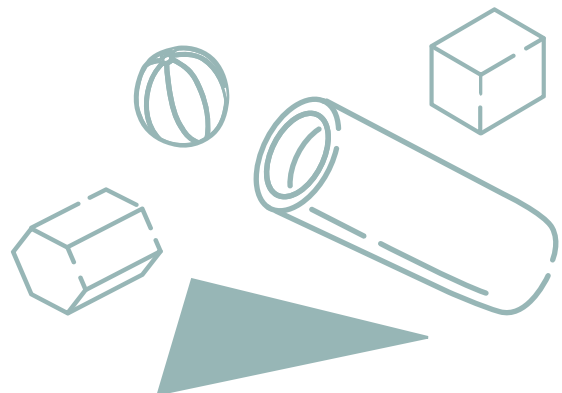

Giàn Nhạc



Chuyện Gì

Ngay cả trước khi sinh, em bé bắt đầu nhận biết được thế giới qua âm thanh. Dù là âm thanh của nhịp tim đập của người mẹ, tiếng nói của cha mẹ, hoặc âm nhạc, trẻ em phát triển nền tảng cho ngôn ngữ và truyền thông qua những âm thanh này.

1 Tạo Dựng Môi Trường

- Giới thiệu các nhạc cụ (hoặc những thứ phát ra âm thanh) cho trẻ. Các “nhạc cụ” này có thể là nổi niêu, ly tách plastic, những món kê leng keng, còi, hoặc bất cứ vật gì phát ra âm thanh nghe hay. Dành nhiều thì giờ cho trẻ thăm dò tự nhiên những thứ này. Như vậy sẽ giúp trẻ chú ý đến phần hướng dẫn sẽ được cung cấp sau trong sinh hoạt này.
- Giúp trẻ thí nghiệm các giọng, nhịp, và âm thanh khác nhau bằng cách dùng các nhạc cụ khác nhau.
- Trong khi trẻ thăm dò các nhạc cụ, hãy thăm dò cùng với trẻ. Đưa ra nhận xét và kể các câu chuyện về âm nhạc mà quý vị và trẻ đều thích hoặc các kinh nghiệm âm nhạc của quý vị. Như vậy sẽ giúp trẻ liên kết các biến cố này với môi trường.
- Nghĩ đến việc dùng ống nghe đeo tai loại trừ tiếng động cho trẻ em có thính giác nhạy cảm để trẻ có thể thăm dò mà không cảm thấy quá ồn ào.

2 Chơi trong một Giàn Nhạc!

- Giải thích vai trò của một nhạc trưởng trong một giàn nhạc. Nói về những loại nhạc cụ khác nhau và làm mẫu điều khiển như thế nào như một nhạc trưởng điều khiển giàn nhạc. Diễn tả tầm quan trọng của vai trò nhạc trưởng lãnh đạo giàn nhạc và sử dụng dũa để điều khiển.
- Tìm một vật để dùng làm dũa điều khiển của nhạc trưởng, chẳng hạn như một chiếc que hoặc thìa (muỗng) gỗ. Vẫy hoặc phát dũa và quý vị có thể cùng với trẻ diễn giải mỗi động tác có thể có nghĩa là gì. Thử các động tác và cách diễn giải sau đây hoặc tự tạo ra các động tác: vẫy dũa nhẹ nhàng qua lại hai bên (chơi tự do), đưa dũa lên cao (lớn tiếng), hạ dũa xuống thấp (êm ái/yên lặng), và làm động tác gõ trong không khí (chơi theo nhịp). Thử đưa tay lên mở bàn tay rồi nắm lại thành nắm đấm, giải thích động tác này có nghĩa là quý vị muốn ngưng nhạc. Quý vị có thể cùng với trẻ quyết định các động tác khác có nghĩa là gì. Tập các động tác này vài lần.
- Di chuyển qua lại tại một chỗ với các nhạc cụ này, chẳng hạn như ban nhạc diễn hành, để khuyến khích di chuyển hoặc đi diễn hành theo nhạc. Cách này giúp phát triển khả năng vận động thô.



Tại Sao

Qua kinh nghiệm này, trẻ em sẽ

- Phát triển ý thức về an sinh, thân thuộc, và tự tin,
- Tập các khả năng vận động lớn và nhỏ
- củng cố các khả năng đọc viết và truyền thông
- Phát triển cách diễn tả nghệ thuật và thích âm nhạc
- Tham gia các sinh hoạt nói chuyện, hợp tác, và lắng nghe

Cách Nào

Trong một nhóm, tất cả mọi người có thể thay phiên nhau làm nhạc trưởng và hướng dẫn nhịp điệu của giàn nhạc. Trẻ em thỉnh thoảng cần được giúp để thay phiên nhau, do đó có thể nên dùng phương tiện nhìn thấy được, chẳng hạn như bình cát đổ báo giờ hoặc quả trứng đo giờ để giúp hiểu được mỗi phiên là bao lâu.

Tận dụng cơ hội để giới thiệu ngữ vựng mới như điệu, nhịp độ, giàn nhạc, nhạc trưởng, đưa điều khiển, âm lượng, và nhịp. Bảo trẻ vỗ tay sau mỗi lần nhạc trưởng điều khiển xong, để giúp trẻ có thêm ý thức tự trọng tích cực và tự tin.

Trình diễn! Tập với nhau vài lần bằng các nhạc cụ khác nhau. Hãy nghĩ đến việc mở rộng thêm sinh hoạt này bằng cách dùng trang phục, mời khách, và lập một sân khấu và một chỗ cho khán thính giả.

Hãy nghĩ đến việc áp dụng ngữ vựng phức tạp hơn liên quan đến nhịp độ (tốc độ chơi một bản nhạc): *presto* (rất nhanh), *allegro* (nhanh/vui tươi), *moderato* (vừa phải), *andante* (hơi chậm hoặc đi chậm), *adagio* (rất chậm).

Cùng nhau chọn các bài hát hoặc nhạc và tập điều khiển và chơi theo tự do hoặc đúng nhịp.

Đọc sách với trẻ về đề tài chơi trong một giàn nhạc hoặc các ý tưởng khác liên quan đến đề tài này. Sau đây là các đề nghị:

- *The Orchestra Pit*, của Johanna White
- *Play This Book*, của Jessica Young

Đến xem Performing Arts BC để biết những kỳ hội nghệ thuật vùng: <http://www.bcprovincials.com/>

Ở Đâu

Có thể áp dụng sinh hoạt này trong nhà hoặc ngoài trời.

Khi Nào

Có thể thăm dò sinh hoạt này khi trẻ em, gia đình, hoặc người chăm sóc sẵn sàng nghe âm thanh và tiếng động.



Câu Truyện Riêng



Chuyện Gì

Trẻ em có thể gặp một số khó khăn để thích nghi với các sinh hoạt thường nhật hoặc kinh nghiệm mới. Sáng tác một Câu Truyện Riêng để yểm trợ tiến trình chuyển tiếp, trong khi cũng yểm trợ tập đọc viết có thể hữu ích. Trong sinh hoạt này, quý vị và trẻ sẽ nói và viết về điều gì mới hoặc khó.

1 Tạo Dựng Môi Trường

Nói chuyện với trẻ về một kinh nghiệm hoặc sinh hoạt thường nhật khó khăn. Giải thích là quý vị sẽ cùng trẻ viết một câu truyện về kinh nghiệm hoặc sinh hoạt đó trông như thế nào, cảm thấy ra sao, và những người tham gia. Trẻ có thể giúp quý vị chọn một chủ đề. Một số chủ đề thông thường là

- Chuẩn bị vào buổi sáng để đưa trẻ đi học hoặc đến nơi giữ trẻ
- Chuẩn bị đi ngủ
- Thử những loại thức ăn mới
- Đến bác sĩ
- Đến nha sĩ

2 Thu thập hình ảnh

Nếu quý vị có máy điện toán và máy in thì có nhiều hình ảnh miễn phí có sẵn trên mạng, hoặc quý vị có thể vẽ hoặc tô màu hình ảnh của riêng mình.

3 Viết xuống vài chữ hoặc câu đi kèm với hình ảnh

Nội dung nên càng cụ thể càng tốt bằng cách dùng tên, nhiều cảm xúc, và những tình huống quen thuộc với trẻ. Những nhóm chữ này nên đơn giản, rõ ràng và phản ánh quan điểm của trẻ. Câu truyện nên diễn tiến qua toàn thể chương trình, từ đầu đến cuối, và cho thấy thành công. Các thí dụ gồm

- Ở trường, con muốn...
- Con thấy thật đáng sợ khi...
- Con có thể nhờ giúp nếu...
- Người trông giữ con sẽ thật hãnh diện khi con...

4 Soạn Câu Truyện Riêng của mình

Bấm kẹp chung hình ảnh lại để làm thành tập sách nhỏ hoặc dùng một tờ giấy lớn hoặc bảng dán bích chương để trưng bày hình ảnh theo thứ tự trước sau. Nếu chương trình này có khi thay đổi, quý vị có thể để rời hình ảnh hầu có thể kết hợp thích ứng theo thứ tự các biến cố khác.

5 Đọc hoặc kể lại Câu Truyện Riêng

Dùng hình ảnh để đọc hoặc kể lại câu truyện cho nhau.

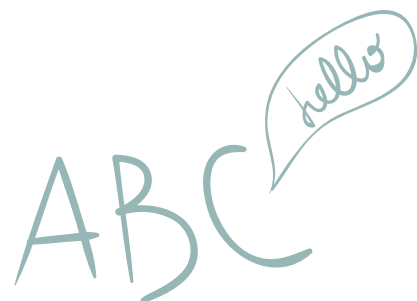

Tại Sao

Sinh hoạt này là nhằm

- Tách ra từng phần thứ tự của chương trình của trẻ và gợi chuyện về các khó khăn có thể gặp phải. Đây là cách giúp trẻ bày tỏ cảm xúc và phát triển ngôn ngữ về cảm nghĩ.
- Giúp gây dựng vốn ngữ vựng trong lúc soạn Câu Truyện Riêng và sử dụng ngữ vựng này đều đặn.
- Yểm trợ các khả năng kể chuyện của trẻ em. Truyện Riêng giúp cho khả năng kể chuyện—một cách hiệu quả để giúp yểm trợ trẻ thơ đọc viết.
- Phát triển óc sáng tạo bằng cách tưởng tượng một đề tài cho câu truyện và vẽ hình để thăm dò đề tài này.

Khi hoàn tất, trẻ sẽ cảm thấy tự tin và thỏa mãn vì đã tạo ra một điều mới.

Cách Nào

Cùng nhau soạn một Câu Truyện Riêng. Thăm dò các hình ảnh khác nhau và cùng nhau chọn, tô màu, và sắp xếp hình ảnh.

Khi đọc truyện, hãy nói về các khía cạnh khác nhau của câu truyện và đặt những câu hỏi để ngỏ. Thí dụ, nếu câu truyện là về “Chuẩn Bị đi Ngủ,” thì quý vị có thể hỏi, “Khi chuẩn bị đi ngủ thì con thích nhất là phần nào?” “Phần khó nhất là phần nào?”

Có thể thăm dò và xem lại câu truyện bằng cách lật nhanh qua hoặc chỉ vào hình ảnh. Hỏi chi tiết miêu tả khi kể cho nhau nghe.

Một số những cách tiếp xúc khác có thể là

- Nói về nội dung hình ảnh
- Tập đếm trang hoặc đồ vật
- Sáng tác những câu vần với nhau dựa theo hình ảnh
- Sáng tác một bài hát theo cảm hứng từ hình ảnh, đề tài, hoặc những chữ

Đọc một quyển sách với trẻ về các sinh hoạt thường nhật khó khăn hoặc ý tưởng khác liên quan đến chủ đề này. Các đề nghị gồm:

- *The Kissing Hand*, của Audrey Penn
- *Froggy Gets Dressed*, của Jonathan London

Ở Đâu

Các Câu Truyện Riêng có thể được thành lập ở nhà, trong thư viện, phòng học, hoặc trung tâm cộng đồng.

Tham Khảo

Hotson, D. Ứng trích từ Buổi Hội Thảo Thư Viện Công Cộng Vancouver-
Parent's Time Out: Familiar Routines and New Experiences.

Lấy từ <https://www.autism.org.uk/about/strategies/social-stories-comic-strips.aspx>

Khi Nào

Có thể đọc Truyện Riêng bất cứ lúc nào. Những câu truyện này có thể đem theo sử dụng khi cần. Các Câu Truyện Riêng có thể thật hữu ích ngay trước khi bắt đầu một chương trình, để giúp chuẩn bị trẻ cho chương trình hoặc sau đó, để suy nghĩ về kinh nghiệm của trẻ.





Tái Sử Dụng, Tái Tạo, và Sáng Tạo

Chuyện Gì

Một cách để yểm trợ óc sáng tạo và thẩm dò với trẻ em là đơn giản hóa mọi chuyện!

1 Tạo Dụng Môi Trường

- Trên mặt bàn hoặc bề mặt phẳng, đặt nhiều món có thể tái tạo như chai plastic, giấy, và ống hoặc hộp bìa cứng.
- Bảo trẻ giúp quý vị thu thập vật liệu như băng, thanh keo dán, dây, và kéo.

2 Thẩm Dò

- Khuyến khích trẻ bắt đầu!
- Hỏi, "Mẹ không biết mình có thể làm được gì với những thứ này?"

Tại Sao

Sinh hoạt này khuyến khích trẻ hoạch định và xây dựng các sáng tạo mới cũng như giải quyết vấn đề trong khi thiết kế hoặc điều khắc.

Qua kinh nghiệm này, trẻ em sẽ học

- Các hành động của chúng có thể ảnh hưởng đến thiên nhiên và địa cầu như thế nào
- Các khả năng trừu tượng và suy nghĩ phê bình, óc sáng tạo, và đổi mới
- Phát triển ngôn ngữ và truyền thông

Sau khi hoàn tất, trẻ em sẽ có tự tin và cảm thấy thỏa mãn khi sáng tạo điều gì mới.

Cách Nào

Cung cấp cơ hội cho trẻ thẩm dò những món này bằng giác quan của chúng. Trẻ em sẽ vận dụng những món khác nhau và bắt đầu thẩm dò, đánh giá và thắc mắc. Một số thứ đề nghị có thể là những hộp đựng trứng, chai sữa trống, hộp bìa cứng, hộp thiếc (bỏ những lon kim loại vì có thể sắc nhọn và không an toàn), hộp plastic, CD cũ, hoặc giấy gói quà hoặc nơ.

Thêm những vật dụng linh tinh như đồ chơi, nắp plastic, ống hút plastic, lưới plastic hoặc bọt, hoặc những miếng Styrofoam. Khuyến khích trẻ giải thích trẻ đang làm gì và làm như thế nào. Nếu trẻ nhờ giúp, thử đặt những câu hỏi để ngỏ để khuyến khích trẻ tự tìm giải pháp. Thí dụ, "Mẹ nghe con nói là con đang gặp khó khăn để giữ cho tháp đứng thẳng. Con có thể dùng những thứ nào khác để giữ cho tháp đứng thẳng?"



Tùy theo sở thích của trẻ, quý vị có thể đặt hình ảnh thú vật, kiến trúc, hoặc đồ vật để trẻ có thể làm ra hình giống như vậy bằng những món tái tạo. Đặt các câu hỏi về vấn đề tái tạo — chẳng hạn như những món nào có thể tái tạo được, tái tạo như thế nào, và những món có thể tái tạo nào có thể được dùng lại cho mục đích gì. Như vậy sẽ nâng cao kiến thức của trẻ về trách nhiệm xã hội với cộng đồng của chính trẻ hoặc các cộng đồng khác và thế giới.

Đọc sách với trẻ về vấn đề tái tạo hoặc các ý tưởng khác liên quan đến sinh hoạt này. Sau đây là một đề nghị:

- *The Most Magnificent Thing* của Ashley Spires

Ở Đâu

Có thể thực hiện kinh nghiệm này trên một bề mặt phẳng: lý tưởng là trên bàn, trong nhà hoặc ngoài trời.

Khi Nào

Có thể áp dụng sinh hoạt này vào bất cứ lúc nào trong ngày, và hay nhất là cho từng trẻ một hoặc những nhóm nhỏ thăm dò.

