

On joue?

Activités pour les familles



SÉRIE
1

Rapport aux autres,
aux objets et
au monde



Je suis un bon ami



Quoi

On dit souvent qu'il faut tout un village pour élever un enfant. Cet adage signifie que la communauté dans son ensemble, de différentes manières, joue un rôle dans l'éducation des enfants, et que des personnes et des points de vue variés sont indispensables pour un développement sain de l'enfant. Les enfants apprennent de leurs parents, des autres personnes qui s'occupent d'eux, des membres de leur communauté et des aînés. Ils imitent les adultes et reproduisent leurs comportements, y compris dans leurs interactions avec les autres. Voici quelques activités de renforcement, par le jeu, de la sociabilité de l'enfant et de sa capacité à manifester de l'empathie. Ces activités aident l'enfant à se sentir en sûreté et à tisser des liens avec les gens de son entourage.

1 Mise en place

Avant une activité sociale (garderie, école, goûter d'anniversaire, visite au centre communautaire, temps de jeu avec un ami, un frère ou une sœur), ayez une discussion avec l'enfant où vous expliquerez ce qui va se passer, qui sera présent et comment il pourrait essayer d'être un bon ami.

Demandez à l'enfant de décrire ce qu'est ou ce que fait un ami. Vous pouvez faire quelques suggestions pour amorcer la conversation, ou encore lire une histoire sur l'amitié. Raconter une histoire en vous prenant comme exemple ou relater une anecdote dont l'enfant est le protagoniste sont de bons moyens de susciter des idées. Plus l'enfant trouvera des idées par lui-même, plus il comprendra et retiendra l'activité. Voici quelques exemples de ce que signifie être un bon ami :

- Partager ses jouets/ses objets
- Attendre son tour pour avoir un jouet ou faire une activité
- Se présenter et sourire
- Répondre quand on nous parle
- Être poli, demander si on peut jouer
- Aider ou offrir son aide
- Trouver des qualités aux autres et les féliciter pour leurs efforts

2 C'est parti!

Choisissez une idée trouvée par l'enfant ou l'une des suggestions dans la liste ci-dessus à mettre en pratique pendant le jeu. Jouez avec le groupe et donnez l'exemple en prêtant des jouets ou en attendant votre tour. Adoptez des comportements de coopération et d'amitié en disant par exemple : « Tiens, prends mon ballon » ou « C'est à ton tour de faire du toboggan! »

Après l'activité, faites du renforcement positif : dites à l'enfant que vous avez remarqué qu'il faisait des efforts et qu'il avait essayé quelque chose de nouveau. Si vous avez remarqué que certains enfants ont réagi positivement à son comportement, dites-le-lui. Par exemple : « Quand tu as donné l'auto à ton amie, elle était super contente! Elle a couru la montrer à sa maman! Je pense que tu lui as fait très plaisir. »

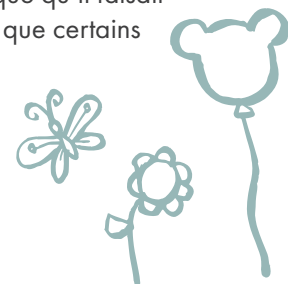

Pourquoi

S'exercer à être un bon ami aide l'enfant à :

- développer un sentiment de bien-être, d'appartenance et d'autonomie;
- renforcer ses compétences de communication;
- développer ses compétences de maîtrise de soi et d'adaptation;
- renforcer ses compétences de résolution de conflit et de collaboration.

Comment

Faites semblant d'avoir invité des amis à jouer! Réunissez des animaux en peluche, des autos, des figurines et d'autres jouets, comme dans un anniversaire! Dites à l'enfant de faire semblant d'être à une fête.

Les enfants ont beaucoup d'idées sur ce que signifie être un bon ami. Notez les réflexions de l'enfant et encouragez-le à inventer une histoire. Écrivez les mots ou dessinez les idées avec l'enfant, ou l'enfant peut le faire seul s'il préfère.

Si l'enfant en est encore à l'apprentissage du jeu avec ou en compagnie d'autres enfants, commencez par faire l'activité à proximité d'autres enfants. Pendant que l'enfant est encore concentré sur son propre jeu, mais commence à regarder les autres, essayez de lui faire échanger un jouet. Dans cette situation, l'enfant tient un jouet et un autre enfant tient un jouet différent. Encouragez les enfants à faire un échange, ou encore donnez l'exemple et montrez une attitude positive en disant : « Si on échangeait nos jouets! »

Allez au terrain de jeu! Le terrain de jeu est le lieu idéal pour mettre en pratique la sociabilité, car il y a souvent d'autres enfants à proximité et beaucoup d'espace pour jouer. Le terrain de jeu offre des occasions innombrables de se présenter, d'attendre son tour et d'offrir son aide.

Lisez avec l'enfant un livre sur l'amitié ou d'autres concepts liés à ce thème. Suggestions :

- *As-tu rempli un seau aujourd'hui? : le bonheur quotidien expliqué aux enfants* de Carol McCloud
- *The Rabbit Listened* de Cori Doerrfield

Consultez le site « erase = expect respect & a safe education » pour obtenir des conseils et des ressources sur l'intimidation et bien d'autres sujets : <https://www2.gov.bc.ca/gov/content/erase>

Où

Les enfants peuvent mettre en pratique leur sociabilité dans tout environnement.

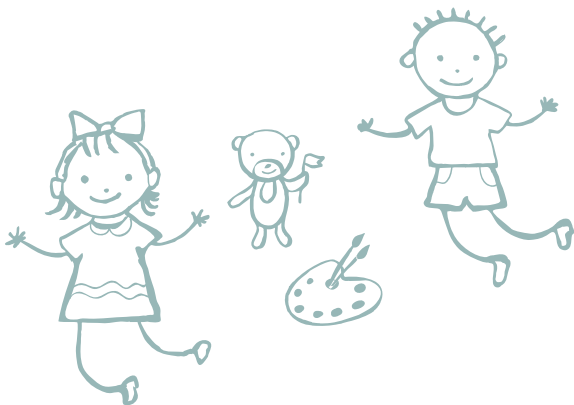

Quand

Cette activité peut être réalisée à n'importe quel moment de la journée. Elle peut être tentée tandis que l'enfant est dans différents états émotionnels (excité, calme, fatigué). Gardez en mémoire toutefois que son degré de compétence dépendra de son état.

Le panier aux trésors

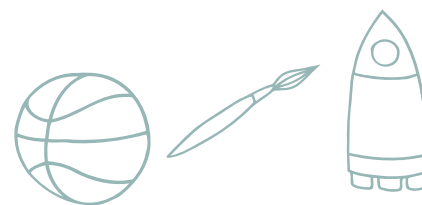

Quoi

Cette activité est inspirée du « jeu heuristique » d'Elinor Goldschmeid, psychologue pour enfants. L'expression « jeu heuristique » signifie simplement la découverte de la propriété des objets par le jeu. On nomme aussi cette activité « le panier aux trésors heuristique ».

1 Mise en place

- Placez divers objets (des clés, du bois de grève, des ustensiles de cuisine, etc.) dans un panier, présentez-le à l'enfant et laissez celui-ci découvrir seul le contenu du panier.
- Si vous êtes à l'extérieur, par exemple à la plage ou au parc, réunissez divers matériaux naturels autour d'un thème. Vous pouvez mettre les objets dans un autre type de contenant, comme un bol ou un sac.

2 C'est parti!

Cette activité non dirigée donnera à l'enfant d'innombrables possibilités d'explorer, de créer et d'inventer! Non seulement l'enfant développera sa créativité, mais il apprendra aussi des principes scientifiques fondamentaux en découvrant les objets avec tous ses sens. Vous pouvez également poser des questions ouvertes à l'enfant pour favoriser le développement de ses compétences de communication et de littératie.

Pourquoi

Par cette activité, l'enfant pourra :

- explorer le monde avec son corps et tous ses sens;
- développer son sens de l'abstraction, sa pensée critique, sa créativité et son inventivité;
- gagner en autonomie et en confiance par la découverte de nouveaux objets;
- développer sa motricité fine en manipulant, en ouvrant, en fermant et en démantelant des objets.

Comment

Voici quelques objets suggérés : bigoudis, tasses, cuillères en bois, fouets en métal, gobelets, bobines vides, disques compacts, trousseaux de clés, papier bulle, échantillons de tapis, retailles de tissu. Pour varier, incluez des matériaux que l'on trouve dans la nature, comme du bois de grève, des coquillages, des pierres, des feuilles et des pommes de pin.

Pensez également à des objets empilables, comme des poupées russes ou des tasses à mesurer. Voici d'autres objets intéressants : grosses billes, décorations de Noël, éponges, pot rempli de boutons, tube en caoutchouc, fleurs ou plantes en plastique, brosse en bois, boîte à œufs en carton, pince à linge.

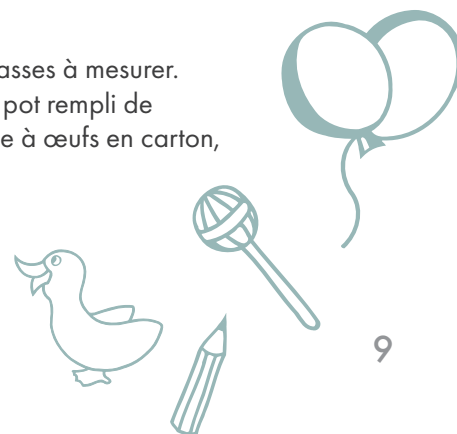

Posez des questions ouvertes à l'enfant, comme :

- « Qu'est-ce que tu as trouvé là? »
- « Qu'est-ce que tu vois/sens/entends? »
- « À quoi ça sert selon toi? » Il n'y a pas de bonne ou de mauvaise réponse parce que vous demandez à l'enfant de vous décrire sa perception et son interprétation de l'objet.
- « Tu aimes cette sensation? Pourquoi? » ou « Qu'est-ce que tu ressens? »

Placez de petits objets dans un sac en tissu ou dans une chaussette. Sans que vous lui disiez quoi faire, l'enfant aura le réflexe de tâter le sac ou la chaussette et d'y glisser la main pour découvrir ce qui s'y trouve. Posez des questions ouvertes à l'enfant. Vous pourriez demander à l'enfant de deviner ce qui se trouve à l'intérieur. Amenez l'enfant à utiliser tous ses sens pour explorer les objets et deviner ce qui se cache dans le sac ou la chaussette.

Lisez avec l'enfant un livre sur les objets trouvés ou sur un autre sujet en lien avec l'activité. Suggestion :

- *Ashley Bryan's Puppets: Making Something from Everything* d'Ashley Bryan

Où

Cette activité peut avoir lieu n'importe où, mais il est préférable de choisir un endroit où l'enfant aura assez de place pour étaler les objets et les étudier un à un.

Quand

Cette activité peut se dérouler à tout moment de la journée, mais il est préférable que l'enfant soit seul ou en petit groupe.

Bibliographie

Ranson, Anna (28 octobre 2010), *Heuristic Play-Treasure Basket*.

Source : <https://theimaginationtree.com/heuristic-play-treasure-baskets/>

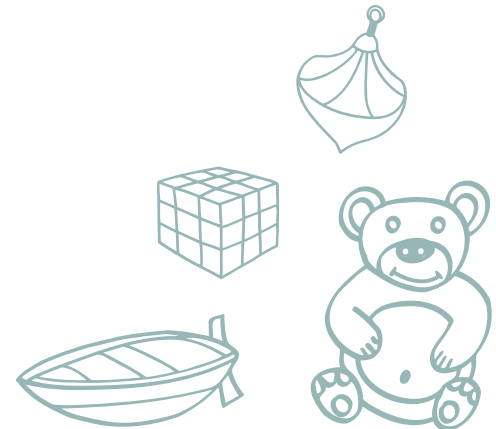

La statue musicale



Quoi

Les enfants aiment la musique, le rythme et la danse. Nous vous suggérons cette activité, qui sollicite leurs compétences musicales. Elle amène les enfants à s'intéresser à la musique et à la danse de diverses cultures. Par le jeu, les enfants expérimentent différents mouvements et apprennent à maîtriser leurs impulsions.

Les enfants adorent le jeu de la statue musicale. Pour commencer, les enfants dansent ou se déplacent au son de la musique. Lorsque la musique s'arrête, ils doivent s'immobiliser. Cette version du jeu de la statue initie les enfants à des chansons et à des rythmes de cultures variées. Pour cette activité, vous aurez besoin d'une source de musiques du monde, comme YouTube, d'une application de musique en continu ou d'une station de radio spécialisée.

1 Mise en place

- Proposez à l'enfant un jeu où il pourra danser.
- Ensemble, trouvez ou aménagez un espace dans lequel vous pourrez bouger librement en écoutant de la musique.
- Expliquez que le jeu consiste à danser au son de la musique et à s'immobiliser quand celle-ci s'arrête.
- Exercez-vous ensemble quelques fois en disant « Danse! » et « Statue! », avec ou sans musique.

2 Écoute et fais la statue!

- Écoutez des chansons provenant de votre propre culture ou d'ailleurs dans le monde, et commencez à danser.
- Tout en dansant, coupez soudainement la musique et dites : « Statue! »
- Observez l'enfant pour savoir quand il sera temps de changer de chanson, de changer de jeu ou d'interrompre le jeu. Verbalisez vos observations, par exemple : « Je pense que tu es prêt pour une nouvelle chanson. On en essaie une autre? »

Pourquoi

Par cette activité, l'enfant pourra :

- apprendre des chansons d'origines culturelles variées, y compris de sa propre culture et tradition;
- s'exercer à s'autodiscipliner en maîtrisant son corps pour cesser de danser lorsque la musique s'arrête;
- développer ses compétences de communication et musicales.



Comment

Demandez à l'enfant sur quelle chanson il aimerait danser. Dansez avec l'enfant.

Si l'enfant n'est pas encore capable de s'arrêter tout seul, aidez-le en le prenant dans vos bras, en lui prenant les mains ou en faisant des grimaces. Dites « Statue! » chaque fois pour l'aider à comprendre le jeu.

L'enfant peut arrêter lui-même la musique s'il souhaite que tout le monde fasse la statue. Ou encore, faites la statue vous aussi lorsqu'il s'immobilise spontanément sans que la musique ait été arrêtée.

Essayez différents types de musiques du monde à différents moments de la journée. Par exemple, le matin ou l'après-midi, faites le jeu avec une musique entraînante. Le soir, choisissez une musique plus calme et apaisante.

Pendant la danse, posez à l'enfant des questions comme : « Comment te sens-tu quand tu écoutes la musique? » ou « Quelle partie de la chanson préfères-tu? » Exprimez en retour vos propres émotions et votre partie préférée de la chanson pour exercer l'enfant à avoir une conversation.

Demandez à l'enfant où il souhaiterait danser. Cette activité peut se dérouler à l'intérieur comme à l'extérieur. Demandez-lui : « Aimes-tu danser dehors ou est-ce plus amusant pour toi de danser à l'intérieur? Qu'est-ce que tu préfères? » Laissez l'enfant choisir l'endroit du jeu.

Lisez avec l'enfant un livre sur la danse ou d'autres concepts liés à ce thème. Suggestions :

- *The Jingle Dancer* de Cynthia Leicht Smith
- *Dance Baby Dance* d'Andrea Spalding

Où

Cette activité peut se dérouler là où il y a suffisamment d'espace pour que les enfants puissent se mouvoir librement et où il est possible d'écouter de la musique.

Quand

Cette activité peut être réalisée à n'importe quel moment de la journée.



Allons camper!

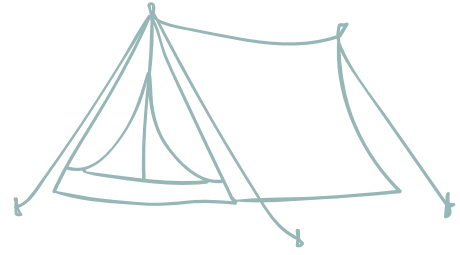

Quoi

En faisant semblant de faire du camping, l'enfant aura hâte au printemps et sera plus enclin à jouer dehors et à profiter de la nature! Voici quelques idées pour créer une expérience de camping amusante pour l'enfant.

1 Mise en place

- Dressez une tente de jeu (ou une vraie tente de petit format).
- Placez des sacs de couchage au sol et fabriquez un faux feu de camp avec des blocs de bois bruns, rouges, orange et jaunes (ou avec des rouleaux en carton et des mouchoirs).
- Fabriquez avec l'enfant une murale sur laquelle vous peindrez des arbres, un ciel étoilé et des animaux de la forêt.
- Demandez à l'enfant : « Qu'est-ce qu'on pourrait faire de gentil l'un pour l'autre pendant le camping? »

2 Activités de camping

Demandez à l'enfant quelles activités il aimerait faire en camping. Voici quelques idées :

Aller à la pêche

- Dans une petite piscine gonflable ou un autre contenant peu profond, mettez des poissons en carton, avec un trombone en guise de bouche, ou des poissons faits de cure-pipes.
- Fabriquez des cannes à pêche avec des bâtons et de la ficelle. Au bout de la ficelle, attachez un aimant ou un cure-pipe en forme d'hameçon.
- Allez à la pêche! Parlez à l'enfant de la vie des poissons dans les rivières, les lacs et les océans. Expliquez-lui que le poisson occupe une place de choix dans le régime alimentaire des habitants de la Colombie-Britannique.

L'heure du conte

- Chantez des chansons autour du feu de camp, racontez des histoires de fantômes (adaptées à l'âge de l'enfant, bien entendu) ou des histoires traditionnelles que vous avez apprises étant jeune dans votre famille ou votre communauté.
- Lisez à l'enfant une histoire qu'il serait agréable d'entendre autour d'un feu de camp. Fouillez dans vos livres ou empruntez-en un à la bibliothèque.

Explorer la nature

- Lorsqu'on va en camping, c'est surtout pour profiter de la nature. Même si vous ne faites que semblant de faire du camping, pourquoi ne pas sortir dans la cour ou aller dans un parc et observer les arbres, les fleurs, les feuilles et les animaux qui s'y trouvent? Avec l'enfant, touchez et sentez les plantes que vous savez sûres. Écoutez le chant des oiseaux. Demandez à l'enfant de décrire les sons, odeurs et textures qu'il perçoit.

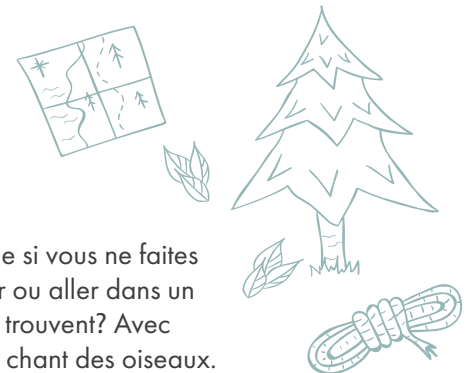

3

Préparer de la nourriture de camping



Demandez à l'enfant ce qu'il aimerait manger en camping. Faites goûter à l'enfant des aliments à la fois amusants et nutritifs, comme dans les exemples ci-dessous :

- **Bannique ou pain grillé** – Expliquez à l'enfant comment on fait griller la bannique sur un bâton au-dessus du feu. Servez-la avec du yogourt ou des petits fruits, ou mettez du fromage dedans ou dessus, puis faites-le fondre. Voici une recette de bannique : <https://www.appetitoplay.com/healthy-eating/recipes/bannock>
- **Bateaux de pommes de terre** – Enveloppez de petites pommes de terre dans du papier d'aluminium et faites-les cuire au four à 200 °C (400 °F) pendant environ 30 minutes ou jusqu'à ce qu'elles se percent facilement à la fourchette. Laissez les pommes de terre refroidir. Donnez-en une à l'enfant, puis invitez-le à choisir des garnitures comme du fromage, du yogourt grec, des oignons verts, du brocoli coupé et cuit à la vapeur, des haricots cuits ou des morceaux de poulet.
- **Banane royale** – Avec l'aide de l'enfant, placez une banane entière ou une demi-banane sur une feuille d'aluminium ou de papier parchemin préalablement graissée. Laissez l'enfant couper lui-même la banane en deux sur la longueur avec un couteau en plastique. Laissez-le choisir les garnitures, comme de la noix de coco râpée, des brisures de chocolat semi-sucré, du granola, des noix ou du beurre de graines (s'il n'y est pas allergique). Faites cuire au four à 200 °C (400 °F) de 15 à 20 minutes ou jusqu'à ce que la banane soit moins ferme au toucher. Laissez refroidir avant de servir à l'enfant la banane dans la feuille d'aluminium, comme en camping!

Pourquoi

Par cette activité, l'enfant pourra :

- explorer le monde qui l'entoure avec son corps et ses sens;
- construire, créer et concevoir en utilisant divers matériaux;
- être créatif et s'exprimer de diverses manières (par exemple par le chant ou le récit);
- apprendre à s'émerveiller devant la nature.

Comment

Faites avec l'enfant des activités qui correspondent à ses centres d'intérêt.

- Créez un espace dans lequel l'enfant pourra explorer de manière autonome pendant que vous l'observez à distance. Notez ce qui l'intéresse et posez-lui des questions qui l'encourageront à explorer.
- Encouragez l'enfant à suggérer d'autres activités sur le thème du camping.
- Lisez avec l'enfant un livre sur le camping ou sur tout autre sujet ayant un lien avec l'activité. Suggestion :
 - *Frisson l'écureuil en camping* de Melanie Watt
- Consultez le site Web de BC Parks : <http://www.env.gov.bc.ca/bcparks/reserve/>

Où

Cette activité peut être réalisée à l'intérieur ou à l'extérieur. Il est toujours amusant de faire semblant de faire du camping dans la cour.

Quand

Faites cette activité le matin ou l'après-midi. L'heure du conte peut avoir lieu à tout moment de la journée.

Bibliographie

Child Health BC. (2017). *Appetite to Play*.

Source : <https://www.appetitoplay.com/healthy-eating/tips-ideas/lets-go-camping>

Le tube mystère

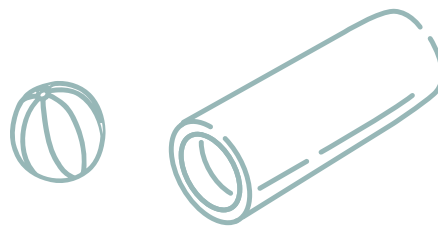

Quoi

Cette activité intéressera l'enfant qui aime manipuler des objets et cacher de petits objets dans de plus gros ou qui est curieux de savoir comment les jouets ou les objets sont faits.

Lors de cette activité, l'enfant doit d'abord prédire ce qui arrivera lorsqu'il fera passer des balles de différentes tailles dans un tube (comme un gros tube en carton ou un bout de tuyau de construction).

1 Mise en place

- De gros tubes en carton sont utilisés pour la livraison postale. Demandez autour de vous si quelqu'un n'en aurait pas un à vous donner. Vous pouvez utiliser des balles de tennis ou toute autre balle que vous avez à la maison.

2 C'est parti!

Commencez par utiliser une balle qui peut passer à travers le tube. Placez la balle à un bout du tube, puis soulevez ce bout pour que la balle ressorte à l'autre bout. Expliquez à l'enfant ce que vous faites : « Je mets la balle ici. Est-ce que la balle peut entrer dans le tube? Oui! Qu'est-ce qui va arriver si je soulève le tube? Ouaouh! La balle est ressortie à l'autre bout! »

Regardez l'enfant à travers le tube. Laissez l'enfant essayer à son tour et décrivez ce qui se passe. Faites différentes mimiques que l'enfant pourra reproduire ou nommer.

Lorsque l'enfant aura terminé d'explorer le tube et la balle, ajoutez d'autres balles de différentes tailles. Certaines pourront passer à travers le tube, d'autres non. Décrivez ce que fait l'enfant : « Tu as mis la balle dans le tube! »

Amusez-vous à expérimenter ensemble et parlez de vos observations pour enrichir le vocabulaire de l'enfant et l'aider à mieux comprendre. Employez des expressions comme « grosse, plus grosse que, la plus grosse, petite, plus petite que, la plus petite, passer, ne pas passer ». Demandez à l'enfant ce qui va arriver (faire des prédictions).

Pourquoi

Par cette activité, l'enfant pourra :

- découvrir deux objets et une nouvelle façon de les faire interagir entre eux;
- faire des prédictions (le principe à la base de nombreuses expériences scientifiques);
- enrichir son vocabulaire (en décrivant la taille et la couleur des balles) et manipuler des concepts numériques (en comptant le nombre de balles qui passent à travers le tube).

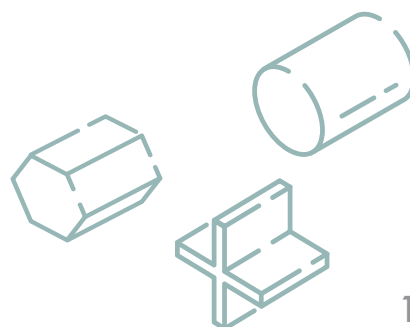

Comment

Commencez par manipuler le tube et la balle séparément. Jouez à cache-cache à travers le tube, faites rouler la balle dans tous les sens. Lorsque l'enfant s'est familiarisé avec les objets, vous pouvez les combiner.

Faites rouler la balle à travers le tube, puis laissez l'enfant jouer avec les deux objets et essayer de faire la même chose. Décrivez ce qui se passe. Vous pouvez demander à l'enfant de faire des prédictions : « Qu'est-ce qui va arriver si tu soulèves le tube après avoir mis la balle dedans? » Vous pouvez mettre des balles de différentes tailles dans le tube. Certaines pourront passer à travers, d'autres non.

Posez des questions à l'enfant : « Qu'est-ce qui va arriver si tu mets une balle plus petite/plus grosse? » L'enfant pourra tenter de faire une prédiction.

Demandez à l'enfant : « Qu'est-ce qu'on pourrait faire d'autre avec notre matériel? » L'enfant souhaitera peut-être construire une structure dotée de rampes ou une piste. Encouragez l'enfant à explorer, à faire des expériences avec une variété de matériaux, de balles et d'objets, et à faire des prédictions.

Lisez avec l'enfant un livre sur l'expérimentation ou sur tout autre sujet ayant un lien avec l'activité. Suggestion :

- *Not a Stick* d'Antoinette Portis

Où

Cette activité peut être réalisée à l'intérieur ou à l'extérieur.

Quand

Il est préférable de faire cette activité lorsque l'enfant est éveillé et curieux et non lorsqu'il a faim ou qu'il est fatigué. Cette règle s'applique d'ailleurs à toutes les activités.

Bibliographie

Programme d'action communautaire pour les enfants (PACE).

Source : <https://www.canada.ca/fr/sante-publique/services/promotion-sante/enfance-adolescence/programmes-initiatives/programme-action-communautaire-enfants-pace.html>

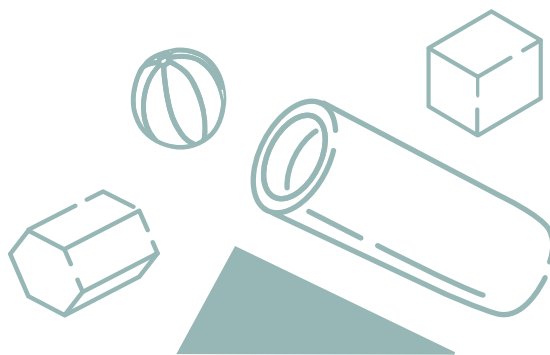

L'orchestre



Quoi

L'enfant prend conscience du monde qui l'entoure par le son, et ce, avant même sa naissance. L'enfant développe les fondements du langage et de la communication en entendant le battement du cœur de sa mère, la voix de ses parents ou de la musique.

1 Mise en place

- Présentez à l'enfant des instruments (ou des objets produisant des sons). Ces « instruments » peuvent être des pots, des gobelets en plastique, un objet tintant, un sifflet ou tout autre objet qui produit un son attrayant. Laissez à l'enfant suffisamment de temps pour explorer ces objets à sa guise. Ainsi, il écouterait plus attentivement les explications qui lui seront données plus tard.
- Amenez l'enfant à expérimenter différents tons, rythmes et sons en utilisant une variété d'instruments.
- Explorez les instruments avec l'enfant. Faites des commentaires et racontez des histoires sur la musique que vous et l'enfant aimez ou sur des expériences musicales que vous avez vécues ensemble. Cette discussion aide l'enfant à faire des liens entre les activités et les environnements.
- Envisagez de doter les enfants aux oreilles sensibles de coquilles antibruit qui leur permettront d'explorer sans se sentir agressés par le bruit.

2 Place à l'orchestre!

- Expliquez le rôle du chef d'orchestre. Décrivez les différents types d'instruments et montrez comment le chef dirige son orchestre. Soulignez l'importance du rôle de leader que joue le chef d'orchestre et décrivez l'usage de la baguette pour diriger.
- Trouvez un objet qui pourrait tenir lieu de baguette de chef d'orchestre, comme une paille ou une cuillère en bois. Agitez la baguette et interprétez ensemble un son qui pourrait correspondre à chaque geste. Essayez les gestes et interprétations suivants, ou créez les vôtres : agiter la baguette délicatement de gauche à droite (jeu libre), lever la baguette très haut (jeu fort), abaisser la baguette (jeu doux/silence), faire des battements dans les airs (battre la mesure). Tendez la main ouverte, puis fermez-la; expliquez que ce geste indique aux musiciens d'arrêter de jouer. Vous et l'enfant pouvez convenir de la signification de différents gestes. Faites quelques répétitions de ces gestes.
- Déplacez-vous avec les instruments, comme une fanfare; ceci amène l'enfant à se mouvoir ou à marcher au rythme de la musique, un exercice bénéfique pour la motricité globale.



Pourquoi

Par cette activité, l'enfant pourra :

- développer un sentiment de bien-être, d'appartenance et de confiance en soi;
- renforcer ses compétences de littératie et de communication;
- cultiver son expressivité artistique et son intérêt pour la musique;
- se livrer à des activités où il doit attendre son tour, coopérer et écouter.

Comment

Tour à tour, chaque enfant joue le rôle du chef d'orchestre : il bat la mesure et module le jeu de l'orchestre. Les enfants ont parfois besoin d'aide pour attendre leur tour – une aide visuelle, comme un sablier ou une minuterie de cuisine, peut les aider à comprendre la durée de chaque tour.

Profitez de l'occasion pour introduire du nouveau vocabulaire : rythme, tempo, orchestre, chef d'orchestre, baguette, volume et temps. Invitez les enfants à applaudir chaque chef d'orchestre : les applaudissements ont des effets positifs sur l'estime de soi et la confiance de l'enfant.

Donnez un concert! Faites quelques répétitions en groupe, avec des instruments variés. Vous pouvez enrichir l'activité en utilisant des costumes, en invitant des personnes ou en installant une scène et des sièges pour un auditoire.

Vous pouvez introduire du vocabulaire plus complexe lié au tempo (la vitesse à laquelle une pièce musicale est jouée) : *presto* (très vite), *allegro* (vite/avec entrain), *moderato* (modérément), *andante* (lentement ou marche lente) et *adagio* (très lentement).

Choisissez les chansons ou les pièces avec l'enfant et exercez-le à diriger l'orchestre ou à accompagner la musique en suivant le rythme ou librement.

Lisez avec l'enfant un livre sur des musiciens d'orchestre ou sur un autre sujet ayant un lien avec le thème.
Suggestions :

- *The Orchestra Pit* de Johanna White
- *Play This Book* de Jessica Young

Consultez Performing Arts BC pour découvrir les festivals artistiques dans votre région :
<http://www.bcprovincials.com/>

Où

Cette activité peut être réalisée à l'intérieur ou à l'extérieur.

Quand

Cette activité peut être réalisée à un moment où l'enfant et ses parents ou la personne qui s'occupe de l'enfant seront tolérants aux sons et au bruit.



L'histoire personnalisée



Quoi

Les enfants éprouvent parfois de la difficulté à s'adapter à de nouvelles routines ou expériences. La création d'une histoire personnalisée peut aider l'enfant à s'adapter tout en l'éveillant à l'écriture. Dans cette activité, vous écrivez avec l'enfant une histoire qui porte sur une situation qui est nouvelle ou difficile.

1 Mise en place

Discutez avec l'enfant d'une routine ou d'une expérience qu'il trouve difficile. Expliquez-lui que vous allez écrire ensemble une histoire la décrivant et mettant en scène les personnes qui la vivent et ce qu'elles ressentent. L'enfant peut vous aider à choisir un thème. Voici quelques thèmes courants :

- Se préparer le matin pour l'école ou la garderie
- Se préparer à aller au lit
- Goûter de nouveaux aliments
- Aller chez le médecin
- Aller chez le dentiste

2 Trouver des images

Faites des dessins ou trouvez des photos qui se rapportent au thème choisi. Si vous avez accès à un ordinateur et à une imprimante, vous pouvez trouver des images gratuites en ligne et les imprimer. Vous pouvez également faire des dessins et les colorier.

3 Écrire des mots ou des phrases pour accompagner les images

Le contenu doit être le plus précis possible et faire référence à des noms, à une gamme d'émotions et à des situations que l'enfant connaît bien. Les phrases doivent être claires et concises, et être écrites du point de vue de l'enfant. L'histoire doit raconter toute la routine, du début à la fin, et se conclure par une réussite. En voici quelques exemples :

- À l'école, j'aime...
- J'ai peur lorsque...
- Je peux demander de l'aide quand...
- On sera vraiment fier de moi quand...

4 Composer l'histoire personnalisée

Fabriquez un petit livre en agrafant les images les unes aux autres, ou collez les images dans l'ordre voulu sur une grande feuille de papier ou un grand carton. Vous pouvez également garder les images détachées. De cette façon, vous pourrez changer la séquence des événements à votre guise.

5 Lire ou raconter l'histoire chacun votre tour à l'aide des images

Utilisez les images pour appuyer le récit.

ABC

Pourquoi

Objectifs de l'activité :

- Décomposer la séquence d'une routine et encourager la discussion sur les difficultés rencontrées. Aider l'enfant à exprimer ses émotions et à acquérir du vocabulaire en lien avec celles-ci.
- Enrichir le vocabulaire de l'enfant, autant pendant la création que pendant la lecture de l'histoire personnalisée.
- Développer les compétences narratives de l'enfant. Avec une histoire personnalisée, l'enfant apprend à raconter, ce qui contribue efficacement au développement de ses premières compétences en littérature.
- Stimuler la créativité de l'enfant en l'amenant à imaginer un thème et à dessiner des images pour l'illustrer.

Lorsqu'il aura terminé son histoire, l'enfant aura gagné en confiance et sera fier d'avoir réalisé quelque chose de nouveau.

Comment

Créez une histoire personnalisée avec l'enfant. Explorez différentes images et choisissez ensemble celles que vous ordonnerez et colorierez pour composer l'histoire.

Lorsque vous lisez l'histoire, abordez différents aspects de celle-ci et posez des questions ouvertes à l'enfant. Par exemple, si la routine abordée était « se préparer à aller au lit », vous pourriez demander à l'enfant quelle partie de cette routine il préfère et quelle partie il aime le moins.

On peut explorer l'histoire en tournant les pages une à une ou en pointant les images. Demandez à l'enfant de faire des descriptions en racontant son histoire. Voici d'autres façons d'interagir autour de l'histoire :

- Discutez des images.
- Comptez les pages ou les objets.
- Créez des rimes en vous inspirant des images.
- Créez une chanson en vous inspirant des images, du thème ou des mots de l'histoire.

Lisez avec l'enfant un livre sur les routines difficiles ou sur un autre sujet ayant un lien avec le thème. Suggestions :

- *Le bisou secret* d'Audrey Penn
- *Froggy Gets Dressed* de Jonathan London

Où

On peut créer une histoire personnalisée à la maison, à la bibliothèque, dans la classe, au centre communautaire, etc.

Quand

On peut lire une histoire personnalisée à n'importe quel moment de la journée. Une histoire peut nous suivre n'importe où et on peut l'utiliser quand le besoin se fait sentir. Lisez une histoire personnalisée avant d'amorcer une routine afin d'y préparer l'enfant, ou après celle-ci afin que l'enfant puisse faire un retour sur son expérience.

Bibliographie

Hotson, D. Adaptation d'un atelier tenu à la Vancouver Public Library : *Parent's Time Out: Familiar Routines and New Experiences*.

Source : <https://www.autism.org.uk/about/strategies/social-stories-comic-strips.aspx>





Réutiliser, recycler et créer

Quoi

Parfois, c'est en toute simplicité qu'on peut encourager l'enfant à explorer et à être créatif!

1 Mise en place

- Sur une table ou toute autre surface plane, placez divers objets recyclables, comme des bouteilles de plastique, du papier, des tubes ou des boîtes en carton.
- Demandez à l'enfant de vous aider à réunir le matériel de bricolage, comme du ruban adhésif, un bâton de colle, de la ficelle et des ciseaux.

2 Explorer

- Encouragez l'enfant à se mettre au travail!
- Demandez-lui : « Qu'est-ce qu'on pourrait bien faire avec tout ça? »

Pourquoi

En réalisant un objet ou une sculpture, l'enfant apprend à planifier, à créer des objets originaux et à résoudre des problèmes.

Par cette activité, l'enfant pourra :

- comprendre les répercussions de ses gestes sur la nature et la planète;
- développer sa capacité d'abstraction, sa pensée critique, sa créativité et son sens de l'innovation;
- développer ses compétences de langage et de communication.

À la fin de l'activité, l'enfant aura gagné en confiance et sera fier d'avoir pu créer quelque chose d'original.

Comment

Laissez l'enfant explorer les objets avec tous ses sens. Par la manipulation, l'enfant commencera à étudier et à évaluer les objets et à se questionner. Voici quelques objets suggérés : boîtes à œufs en carton, contenants de lait, boîtes en carton, contenants métalliques (sauf les boîtes de conserve qui peuvent être coupantes), contenants de plastique, disques compacts, papiers d'emballage et rubans.

Ajoutez des petits jouets, des bouchons ou des pailles en plastique, des treillis de plastique ou de mousse, ou des morceaux de styromousse. Encouragez l'enfant à expliquer ce qu'il fait et de quelle manière il s'y prend. Si l'enfant vous demande de l'aider, posez-lui des questions ouvertes pour l'encourager à trouver lui-même des solutions. Par exemple : « Je comprends que c'est difficile de faire une tour bien droite. Qu'est-ce que tu pourrais utiliser pour qu'elle tienne mieux? »



Vous pouvez présenter à l'enfant, selon ses centres d'intérêt, des images d'animaux, de structures ou d'objets qu'il pourra tenter de reproduire avec le matériel de recyclage mis à sa disposition. Posez à l'enfant des questions sur le recyclage. Par exemple, demandez-lui ce qui peut être recyclé, comment se fait le recyclage ou comment on peut réutiliser les objets. L'enfant prendra ainsi conscience que nous avons tous une responsabilité sociale envers la collectivité et le reste du monde.

Lisez avec l'enfant un livre sur le recyclage ou sur un autre sujet ayant un lien avec l'activité. Suggestion :

- *Quel Génie!* d'Ashley Spire

Où

Cette activité peut être réalisée sur une surface plane, idéalement sur une table, à l'intérieur ou à l'extérieur.

Quand

Cette activité peut se dérouler à tout moment de la journée, mais il est préférable que l'enfant soit seul ou en petit groupe.

